

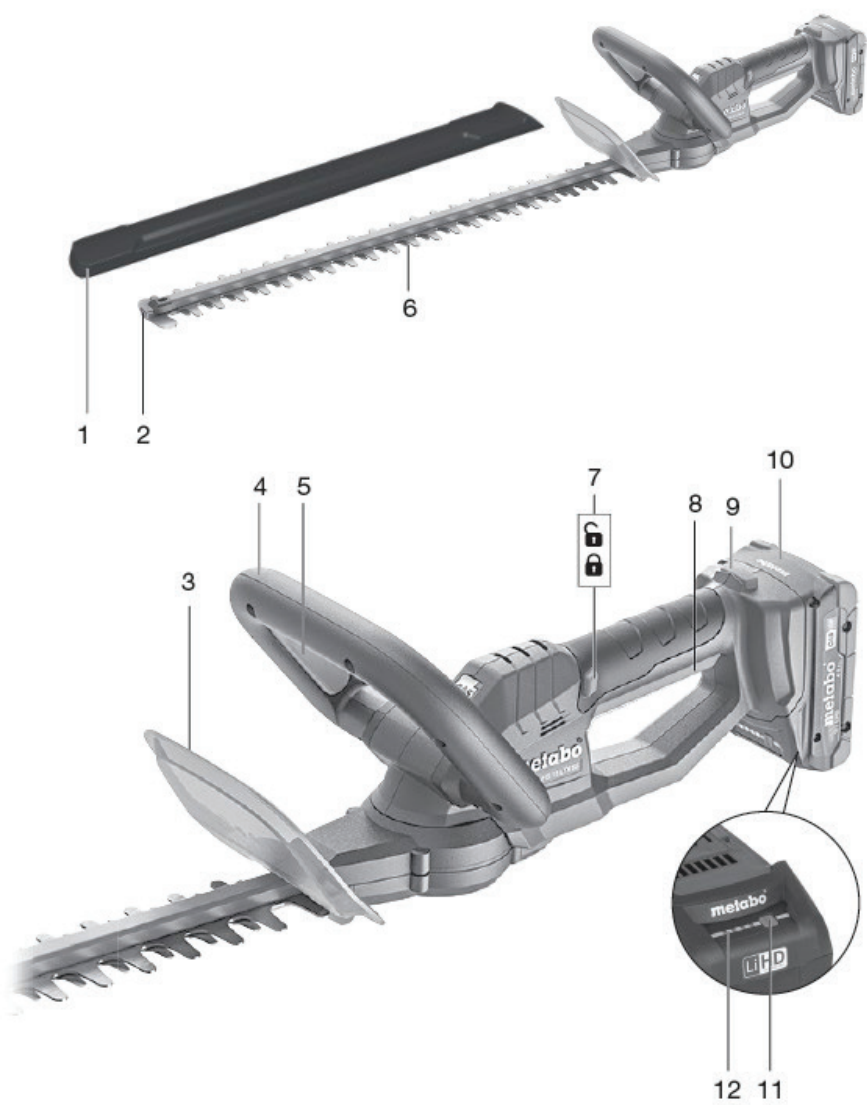

HS 18 LTX 45
HS 18 LTX 55
HS 18 LTX 65



euromaster

“Евромастер Импорт - Експорт” ООД е официален представител на производителя.
Адрес на управление на фирмата: гр. София 1231, бул. “Ломско шосе” 246, тел. 0700 44 155,
www.euromasterbg.com; e-mail: info@euromasterbg.com.



| | | | | |
|---|------------------------|---------------------------------------|---------------------------------------|---------------------------------------|
|  | | HS 18 LTX 45 | HS 18 LTX 55 | HS 18 LTX 65 |
| *1) Serial Number | | 01717.. | 01718.. | 01719.. |
| U | V | 18 | 18 | 18 |
| ø max. | mm (in) | 19 (³ / ₄) | 19 (³ / ₄) | 19 (³ / ₄) |
| L | cm (in) | 43 (17) | 53 (21) | 63 (25) |
| n₀ | /min | 2600 | 2600 | 2600 |
| m | kg (lbs) | 2,5 (5.5) | 2,7 (5.1) | 2,9 (6.4) |
| a_h/K_h | m/s² | 2,5 / 1,5 | | |
| L_{pA}/K_{pA} | dB(A) | 78 / 3 | 77 / 3 | 78 / 3 |
| L_{WA}/K_{WA} | dB(A) | 86,9 / 6,1 | 89,2 / 2,6 | 89,1 / 0,5 |
| L_{WA(G)} | dB(A) | 93 | | |

 *2) 2014/30/EU, 2006/42/EC, 2000/14/EC, 2011/65/EU
 *3) EN 60745-1:2009+A11:2010, EN 60745-2-15:2009+A1:2010, EN IEC 63000:2018

2021-07-09, Bernd Fleischmann
 Direktor Produktentstehung & Qualität (Vice President Product Engineering & Quality)

*4) Metabowerke GmbH - Metabo-Allee 1 - 72622 Nuertingen, Germany

РЪКОВОДСТВО ЗА ЕКСПЛОАТАЦИЯ

1. Декларация за съответствие

Декларираме и поемаме пълната отговорност за това да осигурим, че тези акумулаторни хросторези, идентифицирани по техния тип и сериен номер *1), съответстват на всички приложими разпоредби на директивите *2) и стандартите *3). Техническа документация за *4) – виж страница 3. 2000/14/ЕС: Процедури за оценка на съответствието в съответствие с Приложение V.

Само за Обединеното кралство: Ние, като производител и упълномощено лице за изготвяне на техническото досие (виж *4) на страница 3), с настоящото декларираме под пълна отговорност, че тези акумулаторни хросторези, идентифицирани по тип и сериен номер *1) на страница 3, изпълняват всички приложими разпоредби на следните регулации на Обединеното кралство *2): S.I. 2016/1091, S.I. 2008/1597, S.I. 2001/1701, S.I. 2012/3032, както и на определените стандарти EN 62841-1:2015, EN 62841-4-2:2020, EN ISO 63000:2018. S.I. 2001/1701: Процедури за оценка на съответствието в съответствие с Приложение 8.

2. Предназначена употреба

Акумулаторният хросторез е подходящ за подрязване на живи плетове и храсти.

Потребителят носи пълната отговорност за всякакви повреди, причинени от неправилна употреба. Трябва да се спазват общоприетите правила за предотвратяване на злополуки и приложената информация за безопасност.

3. Общи указания за безопасност



ПРЕДУПРЕЖДЕНИЕ! Прочетете инструкциите за употреба, за да намалите риска от нараняване.



ПРЕДУПРЕЖДЕНИЕ – Прочетете всички предупреждения за безопасност, инструкции, илюстрации и спецификации, предоставени този електроинструмент. Неспазването на всички изброени по-долу инструкции може да доведе до токов удар, пожар и/или сериозни наранявания. Съхранявайте всички инструкции за безопасност и информация за бъдещи справки. Винаги прилагайте тези документи, когато предавате електроинструмента на друго лице.

4. Специални инструкции за безопасност

а) Дръжте частите на тялото далеч от острието. Никога не се опитвайте да отстранявате отрязани клонки, докато острието се движи, нито да държите материала, който ще се реже. Остриетата продължават да се движат и след отпускане на бутона. Момент на невнимание при работа с храстореза може да доведе до сериозни наранявания.

б) Носете храстореза за дръжката, когато острието е в покой, и се уверете, че бутонът не е натиснат. Правилното пренасяне на храстореза намалява риска от неволно включване и нараняване от острието.

в) При транспортиране или съхранение на храстореза винаги поставяйте предпазния калъф върху остриетата. Внимателното боравене с храстореза намалява риска от нараняване от острието.

г) Уверете се, че всички превключватели са в изключено положение и акумулаторният блок е изваден, преди да отстранявате блокирал материал или да обслужвате машината. Неочакваното включване на храстореза при премахване на блокирал материал може да доведе до сериозни наранявания.

д) Дръжте храстореза само за изолираните дръжки: острието може да удари скрит електрически проводник. При контакт на остриетата с „под напрежение“ кабел металните части на инструмента също могат да станат под напрежение и да причинят токов удар на оператора.

е) Винаги дръжте електрическите кабели извън обхвата на рязане. Кабели могат да бъдат скрити в живите плетове или храстите, а острието да ги пререже неволно.

ж) Не използвайте храстореза при лоши метеорологични условия, особено при опасност от мълнии. Това намалява риска от удар от мълния.

Проверявайте живите плетове и храстите за телени огради и скрити кабели. Лица под 16 години нямат право да използват храстореза. Никога не използвайте непълен инструмент или такъв, който е модифициран без разрешение. Не включвайте инструмента, ако липсват части или предпазни устройства, или ако те са дефектни.

Машината е с двуръчно управление за безопасност. Потърсете ремонт, ако машината може да се активира само с един бутон. Машината има функция „Бързо спиране“. Потърсете ремонт, ако времето за спиране е осезаемо увеличено.

Носете антифони. Излагането на шум може да причини загуба на слуха. Опасност от нараняване от остри ръбове на остриетата – никога не ги докосвайте. Носете предпазни ръкавици. Винаги носете предпазни очила, ръкавици и подходящи обувки при работа с храстореза.

Винаги дръжте машината с две ръце и стойте стабилно на земята. Храсторезът е предназначен за работа от земята, а не от стълба или друга нестабилна повърхност. Внимавайте за препятствия в работната зона – опасност от спъване. Дръжте острието далеч от тялото.

Проверете зоната, която ще се реже, и отстранете жици или други чужди предмети. Ако режещите остриета спрат поради особено твърд клон или чуждо тяло (напр. жица в живия плет) и блокирането не може да бъде отстранено чрез издърпване на машината назад, двигателят трябва първо да бъде изключен и акумулаторният блок да бъде изваден от машината, преди причината за блокирането да бъде отстранена ръчно от режещото острие.

При други дейности (например премахване на клонки или изрезки) оставяйте машината извън работната зона. Поставете машината така, че да не съществува риск за хората. Изваждайте акумулаторния блок от машината, когато не се използва.

За съхранение и транспортиране винаги поставяйте предпазния калъф върху режещите остриета. (Калъфът е поставен правилно, ако надписът Metabo е обърнат нагоре.) Носете машината само за предната (дъговидна) дръжка.

Инструкции за безопасност за акумулаторните блокове:

Пазете акумулаторните блокове от вода и влага!

Не излагайте акумулаторните блокове на огън!

Не използвайте повредени или деформирани акумулаторни блокове!

Не отваряйте акумулаторните блокове!

Не докосвайте и не предизвиквайте късо съединение на контактите на акумулаторния блок!

От повредени Li-ion акумулаторни блокове може да изтече леко киселинна, запалима течност!

Ако течност от батерия попадне върху кожата ви, незабавно изплакнете обилно с вода.

Ако течност от батерия попадне в очите ви, измийте ги с чиста вода и незабавно потърсете медицинска помощ!

Изваждайте акумулаторния блок от машината преди да извършвате каквито и да е настройки, смяна на инструменти, поддръжка или почистване. Уверете се, че инструментът е изключен, преди да поставите акумулаторния блок. Дръжте машината така, че бутонът за включване/ изключване да не може да бъде натиснат неволно при поставяне или изваждане на акумулатора. Ако машината е повредена, извадете акумулаторния блок.

Транспорт на Li-ion акумулаторни блокове:

Превозът на Li-ion акумулаторни блокове е предмет на закони, свързани с транспортирането на опасни товари (UN 3480 и UN 3481). Осведомете се за актуалните изисквания при транспортиране на Li-ion акумулаторни блокове. При необходимост се консултирайте с транспортната фирма. Metabo предлага сертифицирана опаковка. Изпращайте акумулаторния блок само ако корпусът е неповреден и няма течове. Извадете

акумулаторния блок от машината преди изпращане. Предпазете контактите от късо съединение (например чрез залепване с изолирбанд).



Прочетете инструкциите за експлоатация.



Пазете уреда от вода и влага. Не излагайте на дъжд. Никога не използвайте в дъждовно време или за рязане на мокри живи плетове.



ВНИМАНИЕ – Винаги носете предпазни очила.



Носете антифони. Продължителното излагане на висок шум може да увреди слуха ви.



Дръжте ръцете далеч от острието.

5. Общ преглед – виж страница 2.

1. Предпазен калъф за острието
2. Предпазител от удари с подаващо устройство за клонки
3. Ръчен предпазител
4. Предна (дъговидна) дръжка
5. Рамков превключвател (двуръчно управление за безопасност)
6. Остриета
7. Заклучващ бутон: За заключване на спусъка (8), за да се предотврати неволно включване на инструмента
8. Спусък (двуръчно управление за безопасност)
9. Бутон за освобождаване на акумулаторния блок
10. Акумулаторен блок
11. Бутон за индикатор за капацитет
12. Индикатор за капацитет и сигнал

6. Първоначално пускане в експлоатация

6.1 Акумулаторен блок

Заредете акумулаторния блок преди употреба. Заредете акумулаторния блок отново, ако производителността намалее. Инструкции за зареждане на акумулаторния блок се съдържат в ръководството за експлоатация на зарядното устройство Metabo.

При Li-Ion акумулаторни блокове с индикатор за капацитет и сигнал (12) (в зависимост от модела):

Натиснете бутона (11) – светодиодите показват нивото на заряда.

Ако мига само един светодиод, акумулаторният блок е почти изтощен и трябва да се презареди.

6.2 Изваждане и поставяне на акумулаторния блок

Дръжте машината така, че бутонът за включване/изключване да не може да бъде натиснат неволно при поставяне или изваждане на акумулаторния блок.

Изваждане: Натиснете бутона за освобождаване на акумулаторния блок (9) и извадете акумулаторния блок (10).

Поставяне:

Плъзнете акумулаторния блок (10), докато щракне на място.

Проверка на функцията „Бързо спиране“: Включете машината за кратко и след това я изключете. Ако времето за спиране е осезаемо увеличено, занесете машината за ремонт.

7. Употреба

7.1 Заклучване за включване, включване и изключване (двуръчно управление за безопасност):

За да включите машината, заключващият бутон за включване (7) трябва да бъде освободен.

Спусъкът (8) – заключен

Спусъкът (8) – отключен

Включване: Натиснете спусъка (8), след което натиснете рамковия превключвател (5).

Изключване: Освободете превключвател (5) или (8). Докато спусъкът (8) е натиснат, заключващият бутон за включване (7) не се задейства.

Благодарение на функцията „Бързо спиране“ режещите остриета спират в рамките на 0,08 секунди. Потърсете ремонт, ако времето за спиране се удължи значително.

7.2 Почистване на режещото острие (след всяка употреба): Преди почистване:

Изключете машината.

Извадете акумулаторния блок (10) от машината.

Носете защитни ръкавици.

Отстранете замърсявания, листни остатъци и други (например с четка или парцал).

След почистване:

Обработете режещото острие с масло за хросторези Metabo 6.30474 или с помпен спрей 6.30475 (биологично разградими).

8. Поддръжка

Препоръчително е затъпени режещи остриета да се заострят в специализиран сервис. Проверявайте редовно режещите остриета за повреди и при необходимост ги ремонтирайте незабавно в специализиран

сервиз.

9. Аксесоари

Използвайте само оригинални акумулаторни блокове и аксесоари Metabo или CAS (Cordless Alliance System).

А Зарядни устройства: ASC 55, ASC 145 и др.

№ на поръчка: 627044000 (ASC 55)

№ на поръчка: 627378000 (ASC 145)

и др.

В Акумулаторни блокове:

№ на поръчка: 625367000 — 4.0 Ah (LiHD)

№ на поръчка: 625368000 — 5.5 Ah (LiHD)

№ на поръчка: 625369000 — 8.0 Ah (LiHD)

№ на поръчка: 625549000 — 10.0 Ah (LiHD)

№ на поръчка: 625026000 — 2.0 Ah (Li-Power)

№ на поръчка: 625027000 — 4.0 Ah (Li-Power)

№ на поръчка: 625028000 — 5.2 Ah (Li-Power)

и др.

С Масло за поддръжка на хресторез (биологично разградимо), кана (1 л) № на поръчка: 630475000

D Масло за поддръжка на хресторез (биологично разградимо), помпен спрей (0,3 л)

№ на поръчка: 630474000

За пълна гама аксесоари вижте www.metabo.com или каталога.

10. Ремонти

Ремонти на електроинструменти трябва да се извършват САМО от квалифицирани електротехници!

Опазване на околната среда

Съобразно правилното изхвърляне и рециклиране на употребявани машини, опаковки и аксесоари.

Акумулаторните блокове не трябва да се изхвърлят с битовите отпадъци! Моля, върнете дефектни или употребявани акумулаторни блокове на вашия дилър на Metabo!

Не хвърляйте акумулаторните блокове във вода.



Само за държавите от ЕС: Никога не изхвърляйте електроинструменти с битовите отпадъци! Според европейската директива 2012/19/ЕС за отпадъците от електрическо и електронно оборудване (ОЕЕО) и нейното прилагане в националното законодателство, използваните електроинструменти трябва да се събират отделно и да се рециклират по екологично чист начин.

Изтощете акумулаторния блок в инструмента преди изхвърляне. Предпазете контактите от късо съединение (например чрез залепване с изолирбанд).

Свържете се с местния представител на Metabo за ремонти на инструменти. Адреси вижте на www.metabo.com. Можете да изтеглите списък с резервни части от www.metabo.com.

12. Технически характеристики

Обяснителни бележки към спецификациите на страница 3.

Подлежат на промени вследствие на техническия напредък.

U = напрежение на акумулаторния блок

$\varnothing \text{ max.}$ = максимална дебелина на рязане

L = полезна дължина на острието

n_0 = брой срезове при празен ход

m = тегло с най-малкия акумулаторен блок

Измерените стойности са в съответствие с EN 62841.

Допустима работна температура: от $-20\text{ }^\circ\text{C}$ до $50\text{ }^\circ\text{C}$ (с намалена производителност под $0\text{ }^\circ\text{C}$).

Допустима температура за съхранение: от $0\text{ }^\circ\text{C}$ до $30\text{ }^\circ\text{C}$.

Постоянен ток. Техническите спецификации подлежат на толеранси (в съответствие с валидните стандарти).

Нива на емиси

Тези стойности позволяват оценка на емисиите от инструмента и сравнение с други инструменти. Реалното натоварване може да е високо или по-ниско в зависимост от условията на работа, състоянието на инструмента или използваните аксесоари. При оценка предвидете паузи и моменти с по-ниско натоварване. Организирайте мерки за защита на потребителя, например чрез организационни мерки на база коригираните оценки.

Обща стойност на вибрациите (векторна сума в три посоки), определена съгласно EN 62841:

a_n = стойност на вибрационните емисии (празен ход)

K_n = несигурност (вибрации)

Типични ефективни звукови нива:

L_{pA} = ниво на звуково налягане

L_{WA} = ниво на акустична мощност

K_{pA} , K_{WA} = несигурност

$L_{WA(G)}$ = гарантирано ниво на акустична мощност според 2000/14/ЕС

По време на работа шумът може да надвишава 80 dB(A) . Носете защитни тапи за уши!

ГАРАНЦИОННА КАРТА

МОДЕЛ.....

СЕРИЕН №

СРОК

(за подробности виж гаранционните условия)

№, дата на фактура / касов бон.....

ДАНИИ ЗА КУПУВАЧА

ИМЕ/ФИРМА

(попълва се от служителя)

АДРЕС.....

(попълва се от служителя)

ДАНИИ ЗА ПРОДАВАЧА

ИМЕ/ФИРМА

(попълва се от служителя)

АДРЕС

(попълва се от служителя)

ДАТА/ПЕЧАТ

СЕРВИЗЕН ПРОТОКОЛ

| Применен протокол | Дата на приемане | Описание на дефекта | Дата на предаване | Подпис |
|-------------------|------------------|---------------------|-------------------|--------|
| | | | | |
| | | | | |
| | | | | |
| | | | | |
| | | | | |
| | | | | |
| | | | | |

Централен сервиз: София, бул: "Ломско шосе" 246, тел.: 0700 44 155 (безплатен за цялата страна)

e-mail: info@euromasterbg.com

ГАРАНЦИОННИ УСЛОВИЯ

ЗАДЪЛЖИТЕЛНИ ДОКУМЕНТИ:

- Копие от фактура
- Гаранционна карта
- Разпечатка на регистрацията в интернет за 3-годишна гаранция

ГАРАНЦИОННИ СРОКОВЕ:

Минималната законова гаранция от 24 месеца по смисъла на ЗЗП, важи само за физически лица, за юридически лица гаранцията е 12 месеца, освен ако не е упоменато друго от производителя:

- Електроинструменти Метабо и, регистрирани в интернет на адрес: www.metabo.com/xl в едномесечен срок след закупуването им 3 години

- Електроинструменти Метабо без регистриране в интернет 1 година

- Акумулаторни батерии Метабо > 4 Ah 3 години

- Други Акумулаторни батерии и Зарядни устройства 6 месеца

Всички неизправности по функционирането на машините, причинени от дефекти по сглобяването или по материала, забелязани по време на гаранционния срок, се отстраняват безплатно в централен сервиз на Евромастер Импорт-Експорт ООД - град София.

ОТ ГАРАНЦИЯ СА ИЗКЛЮЧЕНИ:

- Повреди, причинени от естествено износване на четки, гумени плотове, ремъци, патронници, масло, лагери, о-пръстени, грес, кабели, сервизни пакети за профилактика, филтри свеци и други
- Повреди причинени от претоварване, лошо поддържане, замърсяване, пренапрежение
- Счупвания и пукнатини, причинени от удар
- Дефекти, причинени от износени или нестандартни консумативи
- Дефекти, които се дължат на неспазване инструкцията за експлоатация, претоварване и дейности, несъответстващи на техническите характеристики на машината
- Рекламация се приема само ако машината не е отваряна от потребителя или от неоторизиран сервиз.

ПРАВИЛА НА ТЪРГОВСКА ГАРАНЦИЯ ЗА ПОТРЕБИТЕЛСКИ СТОКИ:

Законовата гаранция е съгласно изискванията на ЗЗП и Закон за предоставяне на цифрово съдържание и цифрови услуги и за продажба на стоки. При несъответствие на стоките потребителят има правни средства за защита срещу продавача, които не са свързани с разходи за него, като търговската гаранция не засяга тези средства за защита на потребителя;

Независимо от търговската гаранция продавачът отговаря за липсата на съответствие на потребителската стока с договора за продажба съгласно гаранцията по чл. 33 – 38 (Закон за предоставяне на цифрово съдържание и цифрови услуги и за продажба на стоки).

Чл. 33. (1) Когато стоките не отговарят на индивидуалните изисквания за съответствие с договора, на обективните изисквания за съответствие и на изискванията за монтиране или инсталиране на стоките, потребителят има право:

1. да предяви рекламация, като поиска от продавача да приведе стоката в съответствие;
2. да получи пропорционално намаляване на цената;
3. да развали договора.

(2) В случаите по ал. 1, т. 1 потребителят може да избере между ремонт или замяна на стоката, освен ако това се окаже невъзможно или би довело до непропорционално големи разходи за продавача, като се вземат предвид всички обстоятелства към конкретния случай, включително:

1. стойността, която би имала стоката, ако нямаше липса на съответствие;
2. значимостта на несъответствието, и
3. възможността да бъде предоставено другото средство за защита на потребителя без значително неудобство за потребителя.

(3) Продавачът може да откаже да приведе стоката в съответствие, ако ремонтът и замяната са невъзможни или ако биха довели до непропорционално големи разходи за него, като се вземат предвид всички обстоятелства, включително тези по ал. 2, т. 1 и 2.

(4) Потребителят има право на пропорционално намаляване на цената или да развали договора за продажба в следните случаи:

1. продавачът не е извършил ремонт или замяна на стоката съгласно чл. 34, ал. 1 и 2 или, когато е приложено, не е извършил ремонт или замяна съгласно чл. 34, ал. 3 и ал. 4 или продавачът е отказал да приведе стоката в съответствие съгласно ал. 3;

2. появи се несъответствие въпреки предприетите от продавача действия за привеждане на стоката в съответствие; при несъответствие на стоки с дълготрайна употреба и на стоки, съдържащи цифрови елементи, продавачът има право да направи втори опит за привеждане на стоката в съответствие в рамките на срока на гаранцията по чл. 31;

3. несъответствието е толкова сериозно, че оправдава незабавно намаляване на цената или разваляне на договора за продажба, или

4. продавачът е заявил или от обстоятелствата е ясно, че продавачът няма да приведе стоката в съответствие в разумен срок или без значително неудобство за потребителя.

(5) Потребителят няма право да развали договора, ако несъответствието е незначително. Тежестта на

доказване за това дали несъответствието е незначително се носи от продавача.

(6) Потребителят има право да откаже плащането на оставаща част от цената или на част от цената, докато продавачът не изпълни своите задължения за привеждане на стоката в съответствие.

Чл. 34. (1) Ремонтът или замяната на стоките се извършва безплатно в рамките на разумен срок, считано от уведомяването на продавача от потребителя за несъответствието и без значително неудобство за потребителя, като се вземат предвид естеството на стоките и целта, за която са били необходими на потребителя.

(2) За стоки, различни от стоките, съдържащи цифрови елементи, ремонтът или замяната на стоките се извършва безплатно в рамките на един месец, считано от уведомяването на продавача от потребителя за несъответствието и без значително неудобство за потребителя, като се вземат предвид естеството на стоките и целта, за която са били необходими на потребителя.

(3) Когато несъответствието се отстранява чрез ремонт или замяна на стоките, потребителят предоставя стоките на разположение на продавача. При замяна на стоките продавачът взема заменените стоки обратно от потребителя за своя сметка.

(4) Когато извършването на ремонт изисква демонтирането на стоките, които са били инсталирани съобразно тяхното естество и цел, преди да се появи несъответствието, или когато тези стоки трябва да бъдат заменени, задължението на продавача да ремонтира или да замени стоките включва демонтирането на стоките, които не съответстват, и инсталирането на заместващите стоки или на ремонтните стоки, или поемане на разходите за демонтиране и инсталиране на стоките.

(5) Потребителят не дължи заплащане за обичайната употреба на заменените стоки за времето преди тяхната замяна.

Чл. 35. Намалването на цената е пропорционално на разликата между стойността на получените от потребителя стоки и стойността, която биха имали стоките, ако нямаше липса на съответствие.

Чл. 36. (1) Потребителят упражнява правото си да развали договора чрез заявление до продавача, с което го уведомява за решението си да развали договора за продажба.

(2) Когато несъответствието се отнася само за някои от стоките, доставени съгласно договора за продажба, и е налице

основание за разваляне на договора съгласно чл. 33, потребителят има право да развали договора за продажба само по отношение на тези стоки, които не съответстват, както и по отношение на всички други стоки, които е придобил заедно със стоките, които не съответстват, ако не може разумно да се очаква, че потребителят ще се съгласи да запази само стоките, които съответстват.

(3) Когато потребителят развали договора за продажба изцяло или частично само по отношение на някои от доставените съгласно договора за продажба стоки, потребителят връща тези стоки на продавача без неоправдано забавяне и не по-късно от 14 дни, считано от датата, на която потребителят е уведомил продавача за решението си да развали договора за продажба. Крайният срок се смята за спазен, ако потребителят е върнал или изпратил стоките обратно на продавача преди изтичането на 14-дневния срок. Всички разходи за връщане на стоките, в т.ч. експедиране на стоките, са за сметка на продавача.

(4) Продавачът възстановява на потребителя заплатената цена за стоките след тяхното получаване или при представяне на доказателство от потребителя за тяхното изпращане на продавача. Продавачът е длъжен да възстанови получените суми, като използва същото платечно средство, използвано от потребителя при първоначалната трансакция, освен ако потребителят е изразил изричното си съгласие за използване на друго платечно средство и при условие че това не е свързано с разходи за потребителя.

Чл. 37. (1) Потребителят може да упражни правата си по този раздел, както следва:

1. за стоки, различни от стоки, съдържащи цифрови елементи, в срок до две години, считано от доставянето на стоката;

2. за стоки, съдържащи цифрови елементи, когато договорът за продажба предвижда еднократно предоставяне на цифрово съдържание или цифрова услуга, независимо от това дали несъответствието се дължи на физическите или цифровите елементи на стоката, в срок до две години, считано от доставянето на стоката и предоставянето на цифровото съдържание или цифровата услуга или в рамките на периода от време, посочен в чл. 31, ал. 1 и 2, без да се възпрепятства прилагането на чл. 28, ал. 3, т. 1;

3. за стоки, съдържащи цифрови елементи, когато договорът за продажба предвижда непрекъснато предоставяне на цифрово съдържание или цифрова услуга за определен период от време, независимо от това дали несъответствието се дължи на физическите или цифровите елементи на стоката, в срок до две години, считано от доставянето на стоката и от започването на непрекъснато предоставяне на цифровото съдържание или цифровата услуга;

4. за стоки, съдържащи цифрови елементи, когато договорът за продажба предвижда непрекъснато предоставяне на цифрово съдържание или цифрова услуга за период, по-дълъг от две години, и несъответствието се дължи на цифровите елементи на стоката, потребителят може да упражни правата си по този раздел в рамките на срока на действие на договора.

(2) Срокът по ал. 1 спира да тече през времето, необходимо за извършване на ремонт или замяна на стоката.

(3) Упражняването на правото на потребителя по ал. 1 не е обвързано с други срокове за предявяване на иск, различни от тези по ал. 1.

Чл. 38. Продавачът, който отговаря за несъответствие на стоките, дължащо се на действие или бездействие, включително на пропуск да се предоставят актуализации на стоки, съдържащи цифрови елементи, от страна на лице на предходен етап от веригата от търговски сделки, има право на иск за обезщетение за претърпени вреди срещу лицето или лицата, които са причинили несъответствието.

EUROMASTER IMPORT EXPORT LTD



1231, Sofia, Bulgaria, 246 Lomsko shose Blvd.,

tel.: +359 700 44 155

fax: + 359 2 934 00 90

www.euromasterbg.com; e-mail: info@euromasterbg.com